



HABITATIONS
PORTES ET FENÊTRES
COURTEMANCHE inc.

FIER DISTRIBUTEUR CANADIEN DE PORTES ET FENÊTRES ARCHITECTURALES

habitationscourtemanche.com | 450 531-8916 | habitationscourtemanche@gmail.com





FENÊTRES ET PORTES DALMEN

Fier fabricant canadien avec plus de 40 ans d'expertise et de qualité



QUI SOMMES-NOUS ET QUE FAISONS-NOUS?

Avec plus de 40 ans en affaires, nous avons appris une chose ou deux. Par exemple, nous comprenons que lorsque vous recherchez des fenêtres et des portes, vous ne recherchez pas seulement des conceptions ou des performances accrocheuses. Vous recherchez des produits fiables qui résistent à l'épreuve du temps, offrent forme et fonctionnalité pour une qualité inégalée et sans compromis.

Dalmen s'efforce de créer des fenêtres et des portes de haute qualité qui combinent une technologie de pointe et un design dans le respect de notre héritage et d'où nous venons. Nous sommes très fiers des produits que nous avons créés depuis que nous avons ouvert nos portes en 1973, et nous cherchons toujours comment nous pouvons améliorer et tirer parti de ce que nous avons fait auparavant.

Située juste à l'extérieur d'Ottawa, en Ontario, Dalmen portes et fenêtres est une entreprise fièrement canadienne au service de clients de l'Ontario et du Québec. Que vous recherchiez les derniers styles à inclure dans votre conception ou que vous cherchiez à vous procurer des fenêtres à haute efficacité pour un projet majeur, nous sommes prêts à vous aider avec une variété de produits étonnants.

AUCUNE FENÊTRE N'EST TROP GRANDE, PAS DE PORTE TROP PETITE. NOUS SOMMES ICI POUR VOUS AIDER À DONNER VIE À VOTRE VISION !

40 ANS DE QUALITÉ



Avec plus de quatre décennies dans l'entreprise, Dalmen a développé des produits et des pratiques exceptionnels qui dépassent les attentes.

SERVICE DE LIVRAISON RAPIDE



Nous offrons des services de livraison rapide aux clients de la région d'Ottawa et au-delà, vous assurant ainsi d'obtenir les produits dont vous avez besoin quand vous en avez besoin.

COMPLÈTEMENT PERSONNALISABLE



La forme et la fonction doivent travailler main dans la main, c'est pourquoi tous les produits Dalmen peuvent être personnalisés selon vos besoins et vos goûts.

NOTRE HISTOIRE, VOYEZ COMME NOUS VENONS DE LOIN

- 1947** - Roger Menard déménage de Verdun, Québec à Saint-Isidore, Ontario et achète une usine de roues en bois. Il la transforme en porte de cèdre et en usine de fenêtres en pin et commence à distribuer des matériaux de construction sous le nom de J.R. Menard.
- 1950** - Roger est l'un des principaux fournisseurs pour le développement de la Voie maritime du Saint-Laurent à Cornwall, fournissant des matériaux de construction, des fenêtres et des portes, ainsi que des armoires.
- 1960** - Roger Menard (J.R. Menard) entreprend des projets à Ottawa et à Hull et ouvre une usine de fermes de toit.
- 1970** - Roger Menard commence à distribuer des portes et des fenêtres dans tout l'est de l'Ontario et commence la fabrication revêtements de toiture en acier.
- 1973** - Le fils de Roger, Jacques Ménard, devient président de l'entreprise et construit une usine moderne de portes et fenêtres. C'est le début officiel de DALMEN dans la production de fenêtres en pin.
- 1980** - Jacques conçoit l'une des premières fenêtres avec des couvertures extérieures en PVC: la fenêtre D2.
- 1985** - Jacques et le Groupe Royal conçoivent un volet entièrement en PVC.
- 1990** - Jacques conçoit une porte patio D4.
- 1992** - Jacques présente l'une des premières fenêtres en PVC solide et sans entretien - COMFORT 2000. Elle deviendra bientôt la vitrine la plus branchée de tout l'est de l'Ontario jusqu'en 2001. COMFORT 2000 attirera également l'attention des grands distributeurs de la région (J. Lalonde et fils, J.R. Adams, Home Hardware).
- 2000** - Dominic Alary, ingénieur industriel, rejoint l'équipe pour optimiser les opérations et les produits.
- 2001** - Dominic présente la fenêtre Spectra: une fenêtre à cadre monocoque avec moulure de brique intégrée.
- 2003** - Un investissement majeur dans l'automatisation est réalisé pour couper les profilés et souder les fenêtres avec des soudeurs à quatre têtes.
- 2005** - Des investissements sont réalisés pour la fabrication de portes en acier et en fibre de verre.
- 2010** - Agrandissement de l'usine de Dalmen: les opérations de production se déroulent désormais dans une usine de 70 000 pieds carrés.
- 2013** - Investissement majeur dans la production de verre thermos avec des équipements automatisés pour la découpe et l'assemblage du verre (sans manipulation humaine) pour une qualité optimale. Thermos utilise la technologie de pointe Super Spacer et FOREL.
- 2015** - Début de la marque DalmenPRO pour les distributeurs disposant de leurs propres installateurs. Chris Papineau est le premier franchisé de Dalmen PRO Ottawa. Il a plus de 15 ans dans la vente et l'installation résidentielle et multi-étages.
- 2016** - Dalmen fabrique et installe des fenêtres et des murs-rideaux en aluminium pour une application commerciale.
- 2017** - Dalmen commence la fabrication de fenêtres tout aluminium GAMMA SLIM LINE pour le marché commercial et des résidences haut de gamme avec des fenêtres architecturales de grand format.
- 2018** - La fenêtre Dalmen PVC GAMMA avec noyau est la première fenêtre à réussir le test de l'indice de propagation de la flamme pour les bâtiments à plusieurs étages.
- 2019** - Dalmen commence la fabrication des fenêtres TILT & TURN EUROPA. Cette fenêtre obtiendra la certification PASSIVE HOUSE (Passivhaus).

FENÊTRES GAMMA, UNICA ET METRA

Force, durabilité et style inégalés

DES FENÊTRES HAUTES PERFORMANCES POUR CHAQUE BESOIN ET CHAQUE STYLE

Que vous recherchiez des cadres minces à profil bas, des styles hybrides durables haute performance ou des designs européens inégalés prêts pour les climats canadiens, nous avons une fenêtre pour vous. La gamme de fenêtres Gamma, Unica et Metra de Dalmen offre des performances fiables sur lesquelles vous pouvez compter, quels que soient vos besoins. Ces cadres intérieurs en aluminium sont une spécialité de Dalmen et peuvent être commandés dans une grande variété de couleurs personnalisées pour n'importe quel design.

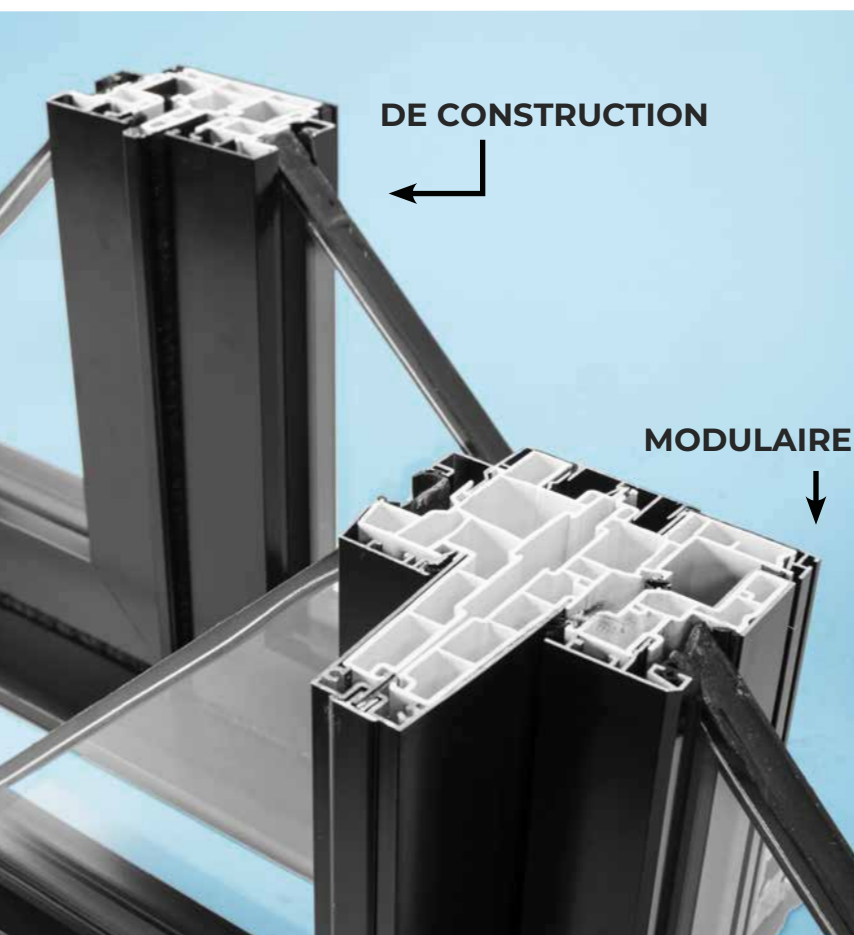



UNICA



FENÊTRES UNICA PLUS DE FORCE

La gamme Unica de Dalmen atteint la classification des fenêtres commerciales NAFS-11 pour les applications commerciales, de hauteur moyenne, institutionnelles et résidentielles spéciales. Ces cadres en vinyle revêtus d'aluminium offrent une résistance inégalée pour les grandes fenêtres en verre sans sacrifier les avantages thermiques d'une fenêtre en vinyle à plusieurs chambres. Mieux encore, comme Gamma, les fenêtres Unica peuvent être personnalisées selon les besoins, vous offrant la possibilité d'intérieurs en aluminium et des couleurs totalement uniques pour des looks et des styles modernes.

GAMMA

— SLIMLINE —



FENÊTRES GAMMA SLIMLINE PLUS DE VERRE, MOINS DE CADRE

Nos fenêtres Gamma Slimline offrent un style européen construit pour un climat canadien. Ces fenêtres sont conçues pour durer plus longtemps sans sacrifier les performances que vous vous attendez. Ces fenêtres sont dotées de superbes cadres hybrides en vinyle / aluminium à profil bas qui peuvent être personnalisés pour n'importe quelle application. Mieux encore, les fenêtres Gamma offrent des performances de pointe classées Energy Star®, le tout à un prix abordable.



METRA

Italian Style Emotions



FENÊTRES DE STYLE PORTE UN STYLE EUROPÉEN CONÇU POUR LES CLIMATS CANADIENS

La fenêtre METRA offre une fonctionnalité d'ouverture polyvalente pour de grandes ouvertures avec les cadres à profil bas et la durabilité que vous attendez de Dalmen. Ces fenêtres étonnantes sont toutes nouvelles pour 2019, parfaites pour créer des vues époustouflantes dans n'importe quel bâtiment sans sacrifier la fonctionnalité et les performances.



TOUT PVC OU HYBRIDE - CADRES ET FENÊTRES PLUS SOLIDES - CONÇUS POUR DURER

Les fenêtres Unica sont les hybrides les plus efficaces sur le marché, offrant la même efficacité énergétique impressionnante que vous attendez avec des cadres robustes et durables conçus pour durer. Les fenêtres Unica permettent de créer ces superbes vues mur à mur qui captent votre attention lorsque vous entrez dans une pièce, toutes conçues avec un style européen à l'esprit, adaptées à notre climat typiquement canadien.

Nos fenêtres Unica à triple vitrage ont été conçues pour garder le froid et la chaleur à l'intérieur, en utilisant le dernier verre de Saint Gobain pour garder la chaleur lorsque les températures chutent et limiter les effets de la lumière du soleil pendant les canicules de l'été.

Comme pour tous les produits Dalmen, vous pouvez vous attendre à des performances et une qualité de premier ordre classées Energy Star® lorsque vous choisissez les fenêtres hybrides Unica.

FINITION EN ALUMINIUM EXTRUDÉ À L'INTÉRIEUR, NOIR ET ARDOISE OU COULEURS PERSONNALISÉES DISPONIBLES

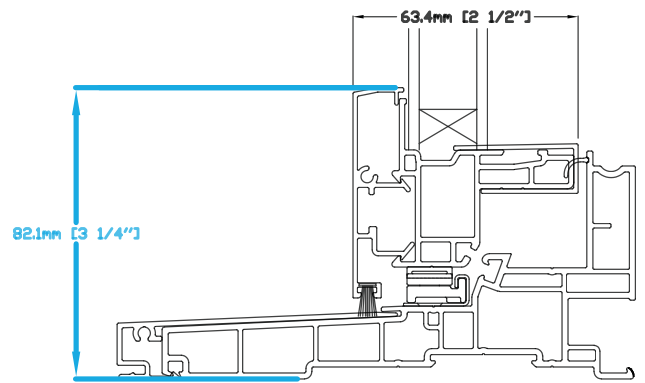

CADRES SOLIDES SUR LESQUELS VOUS POUVEZ COMPTER

PRODUITS ENTIÈREMENT PERSONNALISABLES

En raison de notre processus de fabrication unique et de la technologie que nous utilisons, nous sommes en mesure de fournir un niveau de personnalisation inégalé dans les fenêtres et les portes que nous produisons. Des options de couleurs époustouflantes qui ne se fanent pas avec le temps aux styles uniques et aux fonctionnalités de fenêtres architecturales sur mesure, Dalmen Portes et Fenêtres est là pour vous.

LES FENÊTRES UNICA SONT DISPONIBLES DANS TOUTES LES TAILLES DONT VOUS AVEZ BESOIN!



COULEURS

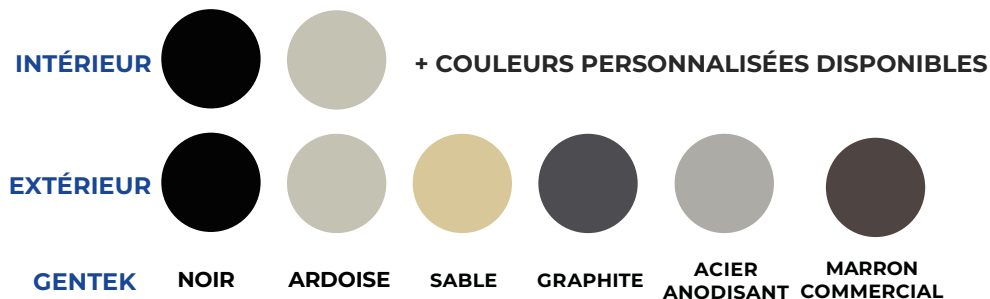

* Duranor enduit de poudre de PPG Paint Div. - Hybride uniquement

GAMMA

— SLIMLINE —

PLUS DE VERRE, MOINS DE CADRE

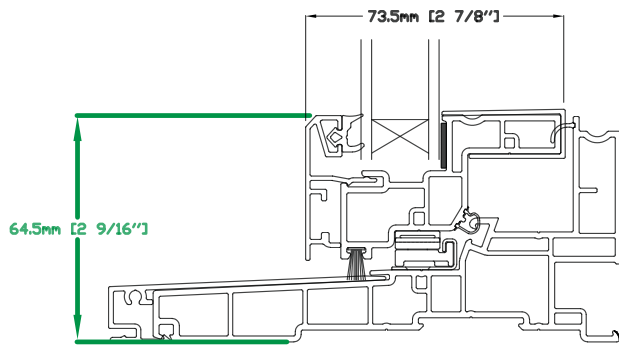

Les fenêtres Gamma Slimline associent des cadres à profil bas européens modernes à du verre de haute qualité pour maximiser l'efficacité énergétique pour des conceptions écologiques intelligentes qui durent. Les fenêtres Gamma Slimline sont dotées du dernier verre écoénergétique de Saint-Gobain: PLANITHERM.

Planitherm utilise des techniques et une technologie de production exclusives pour capter l'énergie gratuite de la lumière du soleil, en conservant plus de chaleur dans la maison par temps froid. Nos fenêtres Gamma Slimline à triple vitrage ont été conçues pour empêcher le froid et la chaleur d'entrer, maximisant ainsi le gain solaire pour un climat nordique canadien.

Gamma est entièrement personnalisable selon vos besoins et présente une finition brillante entièrement en PVC, l'option pour les intérieurs et les extérieurs en aluminium, et a été conçu pour répondre et dépasser les normes de performance européennes, offrant des performances de pointe Energy Star® à un prix ne fera pas sauter la banque.

FINITION EN ALUMINIUM EXTRUDÉ À L'INTÉRIEUR, NOIR ET ARDOISE OU COULEURS PERSONNALISÉES DISPONIBLES

CONSTRUIT PLUS RÉSISTANT, DURANT PLUS LONGTEMPS ET MIEUX PROTÉGÉ

PRODUITS ENTIÈREMENT PERSONNALISABLES

En raison de notre processus de fabrication unique et de la technologie que nous utilisons, nous sommes en mesure de fournir un niveau de personnalisation inégalé dans les fenêtres et les portes que nous produisons. Des options de couleurs époustouflantes qui ne se fanent pas avec le temps aux styles uniques et aux fonctionnalités de fenêtres architecturales sur mesure, Dalmen Portes et Fenêtres est là pour vous.

LES FENÊTRES GAMMA SONT DISPONIBLES DANS TOUTES LES TAILLES DONT VOUS AVEZ BESOIN!



COULEURS

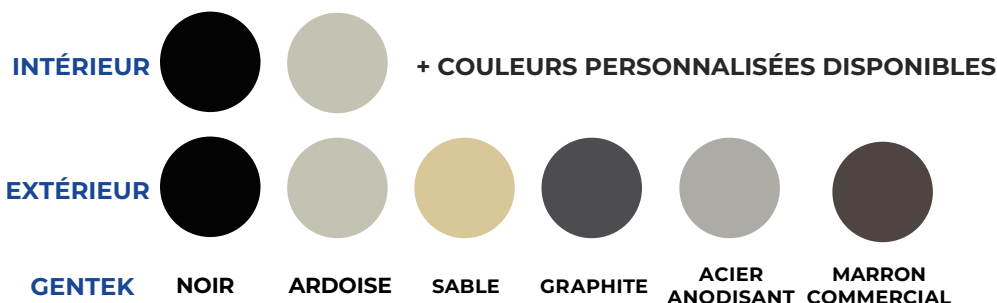

* Duranor enduit de poudre de PPG Paint Div. - Hybride uniquement



METRA
Italian Style Emotions

FENÊTRES METRA CONÇUES POUR UNE UTILISATION AU CANADA

Les fenêtres ouvertes sont la norme par laquelle toutes les autres conceptions sont mesurées. Très populaires en Europe, ces fenêtres attirent maintenant l'attention des architectes, des designers et des propriétaires à la recherche des derniers styles et d'une efficacité énergétique impressionnante.

L'Europe est depuis longtemps le leader mondial des produits de fenêtres écoénergétiques, créant des conceptions modernes et époustouflantes qui associent des cadres à profil bas et une fonctionnalité d'ouverture pour les grandes ouvertures avec des revêtements de verre et des glaçures de haute qualité pour un style et des performances sans compromis dans un bel ensemble.

À ce jour, ces fenêtres n'étaient pas largement disponibles en Amérique du Nord - c'est là que les fenêtres METRA de Dalmen entrent en jeu.

METRA associe les performances que vous attendez des produits de fenêtre Dalmen à de superbes designs Eurostyle. Il ne vous reste que des fonctionnalités inégalées prêtes à travailler dans les climats canadiens avec de beaux styles et designs.

FINITION EN ALUMINIUM EXTRUDÉ À L'INTÉRIEUR, NOIR ET ARDOISE OU COULEURS PERSONNALISÉES DISPONIBLES

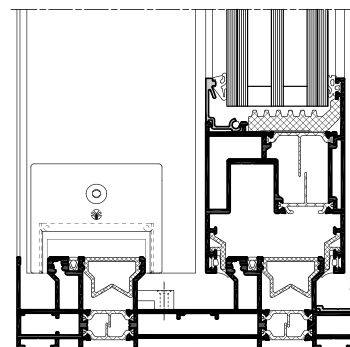

FENÊTRES STYLE BALCON POUR GRANDES OUVERTURES

PRODUITS ENTIÈREMENT PERSONNALISABLES

En raison de notre processus de fabrication unique et de la technologie que nous utilisons, nous sommes en mesure de fournir un niveau de personnalisation inégalé dans les fenêtres et les portes que nous produisons. Des options de couleurs époustouflantes qui ne se fanent pas avec le temps aux styles uniques et aux fonctionnalités de fenêtres architecturales sur mesure, Dalmen Portes et Fenêtres est là pour vous.

LES FENÊTRES METRA SONT DISPONIBLES DANS TOUTES LES TAILLES DONT VOUS AVEZ BESOIN!

COULEURS

INTÉRIEUR



EXTÉRIEUR



GENTEK

NOIR

BRUN
COMMERCIAL



* Duranor enduit de poudre de PPG Paint Div. - Hybride uniquement



GRANDES FENÊTRES

NOUS FABRIQUONS DE GRANDES ET BELLES FENÊTRES QUI TRANSFORMENT VOTRE MAISON

Le concept est simple: de grandes fenêtres en verre relie les maisons contemporaines au monde qui les entoure d'une manière que les styles traditionnels ne peuvent pas. Ce lien visuel ininterrompu avec les lacs, les bois et plus encore ancre la maison à son environnement. Dalmen Portes et Fenêtres fabrique des fenêtres en verre contemporaines qui donnent une nouvelle perspective et une vue claire du monde qui vous entoure. Avec des options de fenêtre pour chaque pièce, la maîtrise de la géométrie appliquée de Dalmen permet de réduire les profils de cadre tout en augmentant la surface vitrée globale de chaque fenêtre, le tout sans compromettre la résistance et la durabilité.

**TOUT SIMPLEMENT, NOS FENÊTRES VOUS
CONNECTENT AVEC L'ENVIRONNEMENT.**

SOYEZ EN HARMONIE AVEC LE MONDE AUTOUR DE VOUS

DALMEN

DÉCOUVREZ LES FENÊTRES LES PLUS EFFICACES DU MARCHÉ

Découvrez pourquoi Dalmen Portes et Fenêtres est largement considéré comme un fabricant des produits les plus efficaces du marché et voyez comment nos fenêtres se comparent les unes aux autres. Nos résultats et performances impressionnants parlent d'eux-mêmes. Vous cherchez une vue imprenable sur le monde qui vous entoure, mais vous voulez des fenêtres qui résisteront aux étés canadiens chauds et aux hivers froids? Cherchez pas plus loin!

FENÊTRES PVC UNICA

CPD	SÉRIE ENERGI: PVC UNICA	FORFAIT VERRE	Facteur U	SHGC	Métrique du facteur U	Fuite d'air (l/s/m ²)	ER	*2015 E-Star (ER)	*2022 Loi sur l'énergie	*2025 Loi sur l'énergie	*2030 Loi sur l'énergie
DAL-M-46-00023-00001	4600 PVC (Batt-FX Batt)	2 GLAZE, 1 LOWE, ARGON	0.27	0.45	1.5	0.03	32	Z2	Oui	Non	Non
DAL-M-46-00047-00001	4600 PVC (Batt-FX Batt)	2 GLAZE, 2 LOWE, ARGON	0.23	0.43	1.3	0.03	34	Z3	Oui	Oui	Non
DAL-M-46-00086-00001	4600 PVC (Batt-FX Batt)	3 GLAZE, 2 LOWE, ARGON	0.18	0.4	1.0	0.03	36	Z3	Oui	Oui	Non
DAL-M-46-00089-00001	4600 PVC (Batt-FX Batt)	3 GLAZE, 2 LOWE, KRIPTON	0.17	0.4	1.0	0.03	36	Z3	Oui	Oui	Non

FENÊTRES UNICA HYBRID H1

CPD	SÉRIE ENERGI: PVC UNICA	FORFAIT VERRE	Facteur U	SHGC	Métrique du facteur U	Fuite d'air (l/s/m ²)	ER	*2015 E-Star (ER)	*2022 Loi sur l'énergie	*2025 Loi sur l'énergie	*2030 Loi sur l'énergie
DAL-M-48-00018-00001	4600 H1 Batt-Batt fx (L4623F)	2 GLAZE, 1 LOWE, ARGON	0.27	0.46	1.53	0.1	33	Z2	Oui	Non	Non
DAL-M-48-00019-00001	4600 H1 Batt-Batt fx (L4623F)	2 GLAZE, 2 LOWE, ARGON	0.24	0.42	1.36	0.1	34	Z3	Oui	Oui	Non
DAL-M-48-00093-00001	4600 H1 Batt-Batt fx (L4623F)	3 GLAZE, 2 LOWE, ARGON	0.19	0.4	1.08	0.1	39	Z3	Oui	Oui	Non
DAL-M-48-00094-00001	4600 H1 Batt-Batt fx (L4623F)	3 GLAZE, 2 LOWE, KRIPTON	0.18	0.4	1.02	0.1	41	Z3	Oui	Oui	Oui

FENÊTRES UNICA HYBRID H2

CPD	SÉRIE ENERGI: UNICA HYBRID H2	FORFAIT VERRE	Facteur U	SHGC	Métrique du facteur U	Fuite d'air (l/s/m ²)	ER	*2015 E-Star (ER)	*2022 Loi sur l'énergie	*2025 Loi sur l'énergie	*2030 Loi sur l'énergie
DAL-M-48-00055-00001	4600 H2 Batt-Batt fx (L4623F)	2 GLAZE, 1 LOWE, ARGON	0.31	0.46	1.76	0.1	28	Z1	Oui	Non	Non
DAL-M-48-00056-00001	4600 H2 Batt-Batt fx (L4623F)	2 GLAZE, 2 LOWE, ARGON	0.27	0.42	1.53	0.1	31	Z2	Oui	Non	Non
DAL-M-48-00071-00001	4600 H2 Batt-Batt fx (L4623F)	3 GLAZE, 2 LOWE, ARGON	0.22	0.38	1.25	0.1	34	Z3	Oui	Oui	Non
DAL-M-48-00100-00001	4600 H2 Batt-Batt fx (L4623F)	3 GLAZE, 2 LOWE, KRIPTON	0.21	0.4	1.19	0.1	37	Z3	Oui	Oui	Non

FENÊTRES GAMMA HYBRID H1

CPD	SÉRIE ENERGI: GAMMA HYBRID H1	FORFAIT VERRE	Facteur U	SHGC	Métrique du facteur U	Fuite d'air (l/s/m ²)	ER	*2015 E-Star (ER)	*2022 Loi sur l'énergie	*2025 Loi sur l'énergie	*2030 Loi sur l'énergie
DAL-M-57-00001-00004	H1-4600 " Ext: Glazed Casement / Fixed Casement	2 GLAZE, 1 LOWE, ARGON	0.3	0.5	1.7	0.15	31	Z2	Oui	Non	Non
DAL-M-57-00014-00010	H1-4600 " Ext: Glazed Casement / Fixed Casement	2 GLAZE, 2 LOWE, ARGON	0.26	0.46	1.48	0.15	34	Z3	Oui	Oui	Non
DAL-M-57-00022-00010	H1-4600 " Ext: Glazed Casement / Fixed Casement	2 GLAZE, 2 LOWE, ARGON	0.26	0.48	1.48	0.15	35	Z3	Oui	Oui	Non
DAL-M-57-00012-00010	H1-4600 " Ext: Glazed Casement / Fixed Casement	3 GLAZE, 2 LOWE, ARGON	0.2	0.41	1.14	0.15	38	Z3	Oui	Oui	Non
DAL-M-57-00027-00010	H1-4600 " Ext: Glazed Casement / Fixed Casement	3 GLAZE, 2 LOWE, KRIPTON	0.19	0.44	1.08	0.15	41	Z3	Oui	Oui	Oui

FENÊTRES GAMMA HYBRID H2

CPD	SÉRIE ENERGI: GAMMA HYBRID H2	FORFAIT VERRE	Facteur U	SHGC	Métrique du facteur U	Fuite d'air (l/s/m ²)	ER	*2015 E-Star (ER)	*2022 Loi sur l'énergie	*2025 Loi sur l'énergie	*2030 Loi sur l'énergie
DAL-M-57-00001-00003	H2-4600 " Ext: Glazed Casement / Fixed Casement	2 GLAZE, 1 LOWE, ARGON	0.3	0.5	1.7	0.15	31	Z2	Oui	Non	Non
DAL-M-57-00014-00011	H2-4600 " Ext: Glazed Casement / Fixed Casement	2 GLAZE, 2 LOWE, ARGON	0.26	0.46	1.48	0.15	34	Z3	Oui	Oui	Non
DAL-M-57-00022-00011	H2-4600 " Ext: Glazed Casement / Fixed Casement	2 GLAZE, 2 LOWE, ARGON	0.26	0.48	1.48	0.15	35	Z3	Oui	Oui	Non
DAL-M-57-00012-00011	H2-4600 " Ext: Glazed Casement / Fixed Casement	3 GLAZE, 2 LOWE, ARGON	0.2	0.41	1.14	0.15	38	Z3	Oui	Oui	Non
DAL-M-57-00027-00011	H2-4600 " Ext: Glazed Casement / Fixed Casement	3 GLAZE, 2 LOWE, KRIPTON	0.19	0.44	1.08	0.15	41	Z3	Oui	Oui	Oui

METRA HYBRID H2 - INSWING HYBRID - DOUBLE VITRAGE

CPD	SÉRIE ENERGI: METRA HYBRID H2	FORFAIT VERRE	Facteur U	SHGC	Métrique du facteur U	Fuite d'air (l/s/m ²)	ER	*2015 E-Star (ER)	*2022 Loi sur l'énergie	*2025 Loi sur l'énergie	*2030 Loi sur l'énergie
-	GCL-ARG95-8070, SE	2 GLAZE, 1 LOWE, ARGON	0.30	0.50	1.7	0.02	32	Z2	Oui	Non	Non
-	8070-arg95-IS20, SE	2 GLAZE, 2 LOWE, ARGON	0.26	0.46	1.5	0.02	34	Z3	Oui	Oui	Non
-	PTLUX-Arg-IS20 SE	2 GLAZE, 2 LOWE, ARGON	0.26	0.48	1.5	0.02	35	Z3	Oui	Oui	Non

METRA HYBRID H2 - INSWING HYBRID - TRIPLE VITRAGE

CPD	SÉRIE ENERGI: METRA HYBRID H2	FORFAIT VERRE	Facteur U	SHGC	Métrique du facteur U	Fuite d'air (l/s/m ²)	ER	*2015 E-Star (ER)	*2022 Loi sur l'énergie	*2025 Loi sur l'énergie	*2030 Loi sur l'énergie
-	8070-ARG95-GCL-ARG95-S8070, SE	3 GLAZE, 2 LOWE, ARGON	0.20	0.42	1.1	0.02	39	Z3	Oui	Oui	Non
-	PTLUX-Arg-Clr-Arg-PTLUX, SE	3 GLAZE, 2 LOWE, ARGON	0.20	0.44	1.1	0.02	41	Z3	Oui	Oui	Oui
-	PTLUX-Kry-Clr-Kry-PTLUX, SE	3 GLAZE, 2 LOWE, KRIPTON	0.19	0.44	1.1	0.02	42	Z3	Oui	Oui	Non

PRÊT POUR LE CODE DE L'ÉNERGIE 2025

Les fenêtres hybrides en aluminium les plus efficaces du marché

CARACTÉRISTIQUES

- L'ouvrant GAMMA mesure 74 mm de large sur 41 mm de haut (2 7/8"x 1 5/8"). L'ouvrant UNICA mesure 63 mm de largeur sur 59 mm de hauteur (2 1/2"x 2 5/16"). L'ouvrant METRA mesure 74 mm de largeur sur 41 mm de hauteur (2 7/8"x 1 5/8").
- Nos fenêtres sont conçues pour un vitrage de 25 mm (1"), offrant une surface vitrée maximale et un double vitrage avec une flexibilité pour différents ensembles de vitrage. Triple vitrage également disponible (1 1/4")
- Deux coupe-froid flexibles continus et une bande extérieure en velours assurent l'étanchéité à l'air et à l'eau pour le fonctionnement des fenêtres
- Un coupe-froid flexible similaire scelle les surfaces extérieures en verre, minimisant les infiltrations d'eau
- Un pare-air intérieur positif crée un équilibre de pression avec l'extérieur, permettant un drainage efficace de l'eau
- Tout PVC disponible dans un cadre de 4 1/2" ou 5 1/4" «finition brillante» avec châssis contemporain
- Les profilés de cadre en aluminium sont fixés mécaniquement avec des vis en acier à travers des rainures intégrées pour une résistance maximale
- Les cadres en aluminium sont disponibles en 147 mm (5 3/4") et/ou 167 mm (6 5/8") pour s'adapter à différentes conceptions de mur et conditions d'installation
- Les profilés de châssis en aluminium sont assemblés avec des clés d'angle réglables pour un ajustement et une finition parfaits
- Les écrans peuvent être retirés de l'intérieur

NORMES INDUSTRIELLES

- Le système d'isolation thermique des fenêtres en profilé de vinyle est conforme à la norme AAMA-303
- Les extrusions d'aluminium sont en alliage et aluminium trempé 6063-T5, conformément aux normes NAFS-08/11
- La série de fenêtres UNICA répond aux exigences des normes AAMA / WDMA / CSA101 / I.S.2 / A440-11
- UNICA et GAMMA dépassent le SB-12 (Code de l'énergie de l'Ontario pour les bâtiments de la partie 9) S 3 points (LEED pour les habitations)



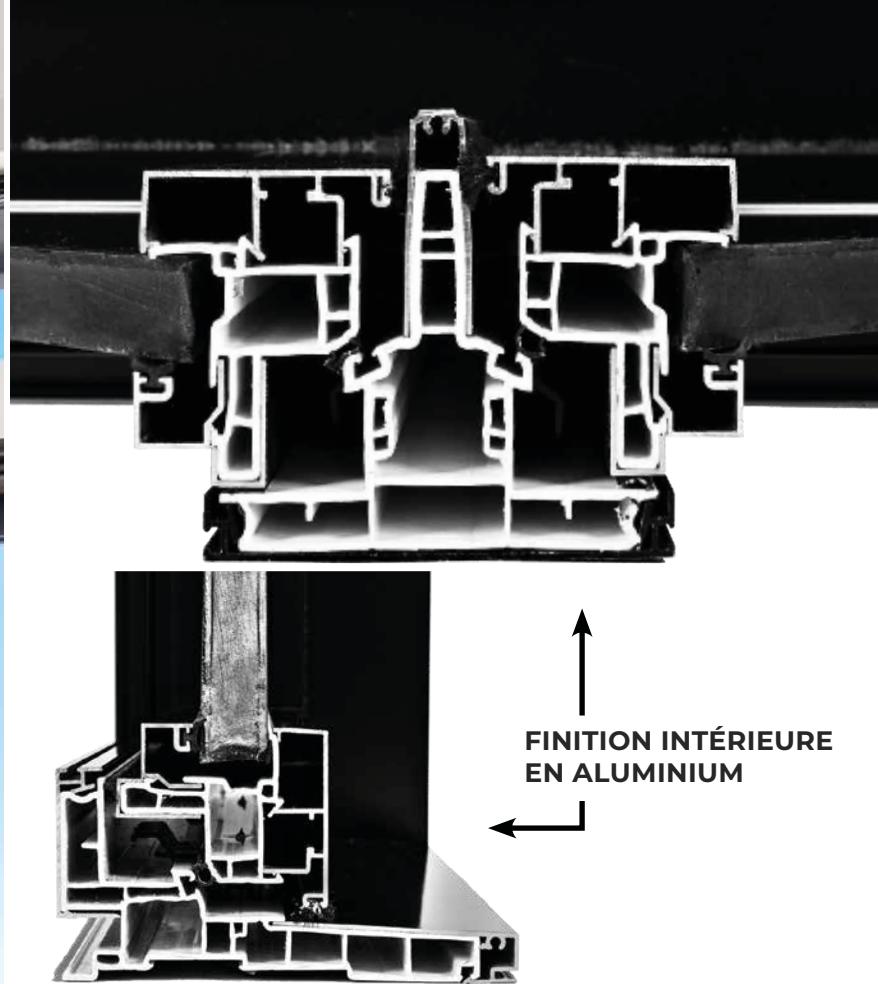

PERFORMANCE IMPRESSIONNANTE

PRODUIT
PANNEAU ET AUVENT
(PVC ET HYBRIDE)

STANDARD
A440-00

CHARGE DU VENT
C5

INFILTRATION D'AIR
A3/F

INFILTRATION D'EAU
B7

CLASSEMENT ÉNERGÉTIQUE
33

NAFS-08
LC-PG75-C/LC-PG70-FW

FORCE ENTRY
F20

ENERGY STAR

	DOUBLE VERRE 1 Low-E	DOUBLE VERRE 2 Low-E	TRIPLE VERRE 1 Low-E
ZONE	1 - 2	1 - 2 - 3	1 - 2 - 3
* RÉSULTATS DU FACTEUR U	1.59	1.42	1.14
CLASSEMENT ÉNERGÉTIQUE	33	36	40

* Variera selon le type de verre sélectionné - Valeur U sans grilles

LA SOLUTION DALMEN

RÉCHAUFFEZ VOTRE VIE

SUPER SPACER® SYSTÈME

Super Spacer® est un système de vitrage isolant à double joint. Cette entretoise en mousse structurée sans métal résiste clairement à la condensation, réduit les coûts énergétiques, offre une durabilité à long terme et ajoute à la fois confort et valeur à vos fenêtres.

Super Spacer®

DIRECTE DE ALLEMAGNE

Quand il fait beau et froid dehors, il fait encore beau mais chaud à l'intérieur. Le verre Thermal LUX St-Gobain à faible émission est spécialement conçu pour garder la chaleur à l'intérieur et maximiser le gain solaire dans les climats nordiques.



SAINT-GOBAIN

Super Spacer®

TECHNOLOGIE SUPER SPACER® - MEILLEURE DE SA CATÉGORIE

La technologie Super Spacer® garantit trois choses: des coûts énergétiques réduits, l'élimination de la condensation et une durabilité prolongée. Ce système de vitrage isolant à double joint est fabriqué à partir d'une entretoise en mousse structurée ne contenant absolument aucun métal. Profitez à la fois du confort et de la valeur de vos fenêtres avec Super Spacer®.

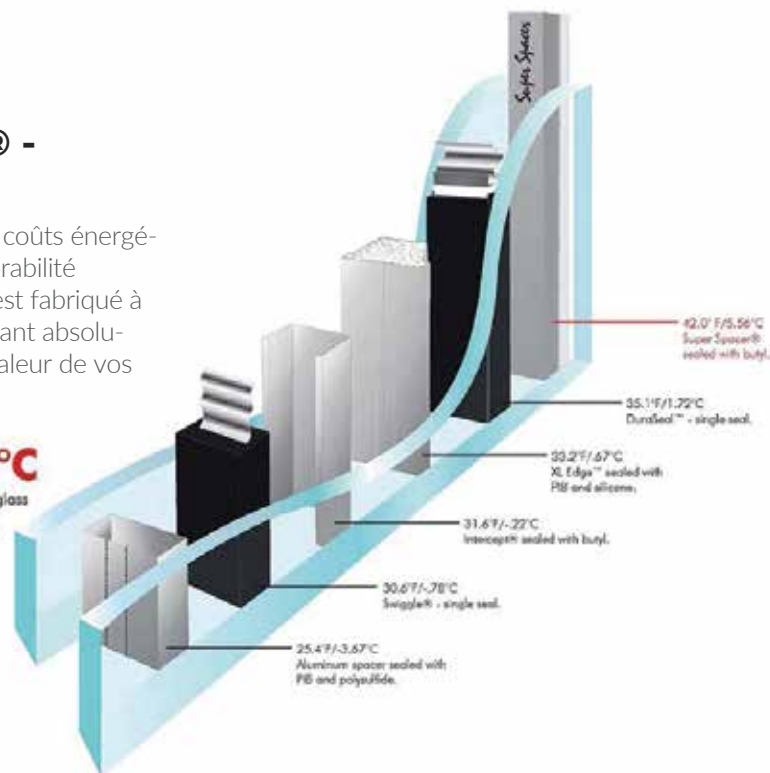
up to
+16.6°F/9.23°C
warmer temperature at the edge of the glass
Outside 0°F/-17.78°C ± 2°F/-16.67°C
Inside 70°F/21.11°C ± 2°F/-16.67°C



- Super Spacer® est une marque déposée d'Edgetech.
- DuraSeal™ est une marque commerciale de TruSeal Technologies.
- Intercept® est une marque déposée de PPG Industries.
- Swiggle® est une marque déposée de TruSeal Technologies.



VERRE SAINT GOBAIN

Quand il fait beau et froid dehors, il fait encore beau mais chaud à l'intérieur. Le verre Saint Gobain 80/70 à faibles émissions est spécialement conçu pour garder la chaleur à l'intérieur et maximiser le gain solaire dans les climats nordiques.



USINE DE VERRE ISOLANT ULTRA-MODERNE

Notre usine de production à la pointe de la technologie est équipée des meilleures et des dernières technologies pour permettre à Dalmen d'offrir des vitrages isolants de haute qualité et de haute performance.

NOTRE ENGAGEMENT ENVERS VOUS

Nous croyons en la fourniture de produits exceptionnels qui, lorsqu'ils sont installés et entretenus de manière optimale, vous fourniront des performances fiables pour les années à venir. Nous sommes attachés à l'excellence dans tout ce que nous faisons.



PRIX



D'EFFICACITÉ
ÉNERGÉTIQUE



QUALITÉ



RÉPUTATION



GARANTIE



UN VERRE ÉCOÉNERGÉTIQUE DONT VOUS POUVEZ CONFIER

VERRE PLANITHERM® LUX LOW-E D'ALLEMAGNE

De nos jours, l'efficacité énergétique est dans l'esprit de tous. Il ne s'agit plus seulement de rester au frais en été et au chaud en hiver, il s'agit de maintenir les factures d'énergie à un niveau bas et de garantir que les maisons et les bâtiments bénéficient d'une plus grande efficacité thermique. Les fenêtres sont à la pointe de cette initiative et Dalmen Portes et Fenêtres est fier d'offrir le vitrage SGG Planitherm® LUX Glass de Saint-Gobain dans tous ses produits.

Fabriqués en Allemagne, ces nouveaux verres à revêtement Low-E sont dédiés aux unités à triple vitrage pour un meilleur confort, quelle que soit la taille de la fenêtre. Planitherm® LUX offre une isolation thermique exceptionnelle tout en maximisant les gains solaires passifs:

Isolation thermique: $U_g = 0,7 \text{ W / m}^2\text{K}$ | **Gain solaire:** $g = 62\%$

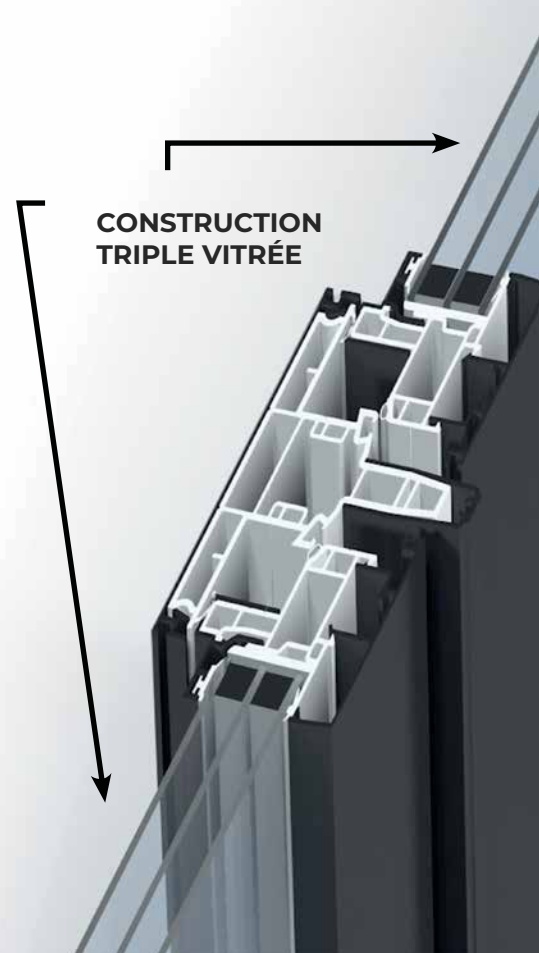

CONSTRUCTION TRIPLE VITRÉE

COMMENT ÇA FONCTIONNE

SGG Planitherm® LUX est fabriqué sur les enduiseurs magnétron de Saint Gobain Glass. Une combinaison unique de plusieurs couches est appliquée sur du verre flotté extra-clair de haute qualité à l'aide d'un processus de pulvérisation cathodique magnétiquement amélioré dans des conditions de vide. Le revêtement mince et extrêmement transparent qui en résulte réfléchit le rayonnement thermique à ondes longues (Low-E) dans la pièce, tout en maximisant la transmission de la lumière naturelle et du rayonnement solaire à ondes courtes.

En termes simples, Planitherm® LUX vous garde au frais en été et au chaud en hiver!

APPLICATIONS

Le verre Planitherm® LUX assure un haut niveau d'éclairage de jour (avec 73% de transmission de la lumière sur les fenêtres à triple vitrage) ainsi qu'une efficacité énergétique impressionnante, qui sont particulièrement efficaces pour les maisons passives et les maisons et bâtiments basse consommation - mais ce n'est pas tout.

Voici un échantillon des nombreuses applications potentielles de LUX:

Résidentiel

- Les fenêtres
- Portes-fenêtres
- Portes françaises
- Portes extérieures

Commercial

- Façades et fenêtres • Murs-rideaux
- Vitrage structurel

GRANDES FENÊTRES QUI NE SACRIFIENT PAS LA PERFORMANCE

Embrassez l'environnement autour de vous avec de grandes fenêtres par Dalmen



MEILLEURE PERFORMANCE DE SA CATÉGORIE

- **Transparence:** profitez d'un éclairage naturel dans n'importe quelle pièce, même les jours d'hiver nuageux.
- **Confort:** une performance écoénergétique signifie que vous êtes toujours à l'aise assis près d'une fenêtre.
- **Liberté:** Planitherm® LUX répond aux besoins des architectes et designers qui souhaitent élargir leurs vues.

SPÉCIFICATIONS TECHNIQUES

	TGU avec PTL LUX	
Volet externe	SGG PLANITHERM LUX	
Volet du milieu	SGG PLANILUX	
Volet interne	SGG PLANITHERM LUX	
Composition en mm	36mm=4/12/4/12/4 pou 40mm=4/14/4/14/4	
Espaceurs	2×12mm 90% Argon	2×14mm 90% Argon
Positions de revêtement	Face 2 and 5	
TL*	73%	
RLe*	17%	
Valeur-g*	0.62	
Valeur-Ug en W/m2K**	0.8	0.7

* Performance lumineuse et solaire selon EN 410

** Valeurs Ug de la vitre centrale selon EN 673

LARGE CHOIX D'OPTIONS DE MOULAGE ET DE GRILLE

Les moulures extérieures ajoutent une touche spéciale à votre maison tout en améliorant l'isolation.

POUR FENÊTRES À BATTANT, SUSPENDUES ET COULISSANTES EN PVC



Full
1 1/8 x 1 1/8

Brick
1 1/8 x 1 1/8

Bevelled
1 1/8 x 1 1/8

Parged
1 1/8 x 1 1/8

Extension
1 1/8 x 1/2

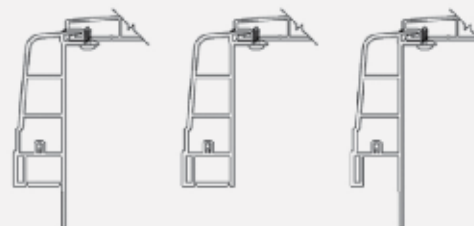

Full
1 1/4 x 3 1/2

Brick
1 1/4 x 3 1/2

Bevelled
1 1/4 x 3 1/2

POUR FENÊTRES PENDANTES ET COULISSANTES



Full
1/4 x 1 1/8

Brick
1/4 x 1 1/8

Bevelled
1/4 x 1 1/8

Parged
1/4 x 1 1/8

Extension
1/4 x 1 1/8

POUR FENÊTRES À BATTANT ET AUVENT EN PVC



Full
1 1/8 x 1 1/8

Brick
1 1/8 x 1 1/8

Bevelled
1 1/8 x 1 1/8

Extension
1 1/8 x 1/2

POUR LES FENÊTRES HYBRIDES À BATTANT



Regular square window
1 1/8 x 1 1/8

Irregular shaped window
1 1/8 x 1 1/8

Extension
1 1/8 x 1/2

BLACK

UNE PEINTURE QUI NE SE TERNIE PAS!

Vous cherchez une touche spéciale sur vos fenêtres? Nous sommes prêts à vous aider à trouver la teinte parfaite pour vos montures! Toutes les peintures de Dalmen Portes et Fenêtres sont appliquées dans un environnement contrôlé pour assurer une adhérence optimale de la surface à travers notre grande variété de couleurs personnalisées. Mieux encore, en raison de la qualité de notre processus de peinture et de la façon dont nous traitons nos fenêtres, vos couleurs ne se décoloreront pas - et c'est une garantie!

TOUTE COULEUR QUE VOUS AIMEZ

Ajoutez une touche de couleur à votre maison, offrant une vue imprenable sur le monde qui vous entoure! Les cadres colorés sont un moyen passionnant d'ajouter une touche supplémentaire à un bâtiment déjà magnifique. Vivez en grand et essayez quelque chose de différent!



MATÉRIEL DURABLE

Nous fournissons du matériel en acier inoxydable, parfait pour résister aux éléments partout où l'humidité peut essayer de pénétrer.

STYLES DE CADRAGE

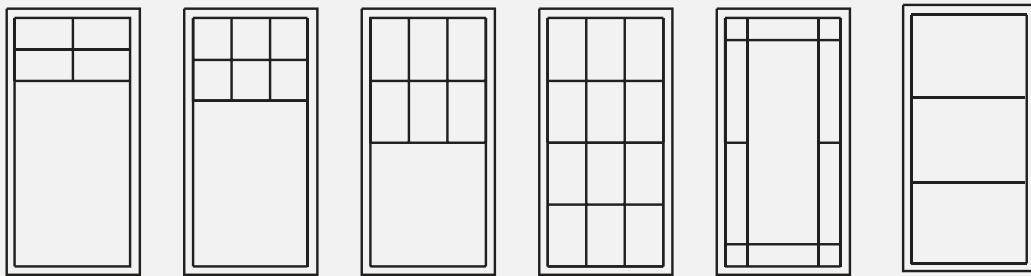

2X2

3X2

3X2

3X4

CALIFORNIA

1X3

A

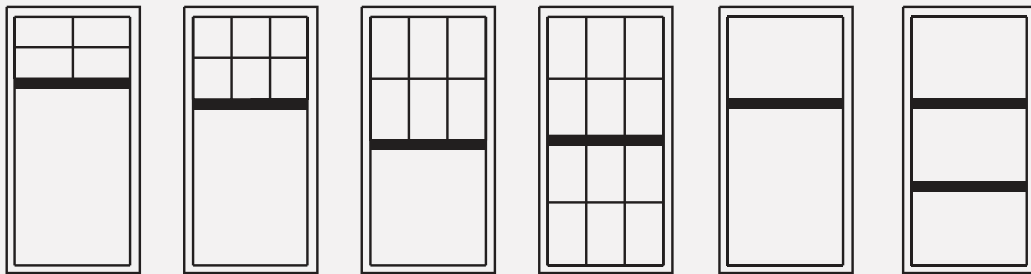

HAUT 1/4

HAUT 1/3

HAUT 1/2

STANDARD

SEUL

1/3

B - AVEC MULLION

TYPES DE CADRAGE



BLANC GÉORGIAN



IVOIRE GÉORGIAN



ZINC TUBULAIRE



LAITON GÉORGIAN



BRUN GÉORGIAN



LAITON TUBULAIRE



ARGILE GÉORGIAN



NOIR GÉORGIAN



LAITON RECTANGULAIRE



SABLE GÉORGIAN



GRIS TUBULAIRE

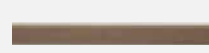

ZINC RECTANGULAIRE

TRAVAILLEZ AVEC LE SOLEIL, PAS CONTRE LUI

Nous concevons nos fenêtres en fonction de votre maison

Quiconque a passé un été sans climatisation sait de première main à quel point la lumière du soleil joue un rôle important dans la température de n'importe quelle pièce. Les bonnes fenêtres peuvent faire une grande différence, avec des conceptions écoénergétiques réduisant le gain de chaleur solaire dans votre maison.

Par exemple, nos unités de verre scellé peuvent aider à réduire la quantité de chaleur qui pénètre dans n'importe quelle pièce, et nous fabriquons chacune sur place à notre siège social, au lieu de les acheter à un fournisseur de production de masse comme tant d'autres entreprises.

MAIS CE N'EST PAS TOUTE UNE QUESTION DE MATÉRIAUX - C'EST COMMENT VOUS LES UTILISEZ.

Chez Dalmen, nous concevons des fenêtres qui tiennent compte de l'orientation d'un bâtiment et de la façon dont la lumière du soleil frappe le verre.

Nous veillons à ce qu'en été, vous ne surchauffiez pas et qu'en hiver, vous puissiez réduire vos factures d'énergie.

Par exemple, au sud-ouest, un verre à double vitrage à faible émissivité, tel qu'un grade 70/36 sur la face 2, est optimal. Lorsque le soleil se couche, le revêtement aidera à réduire le gain de chaleur. Vous pouvez augmenter la valeur U en ajoutant un revêtement à faible émissivité sur la surface 4 avec notre revêtement dur IS20. Ce revêtement à faible émissivité sur le verre intérieur réfléchit le rayonnement thermique à l'intérieur par temps plus frais, apportant confort et économies.

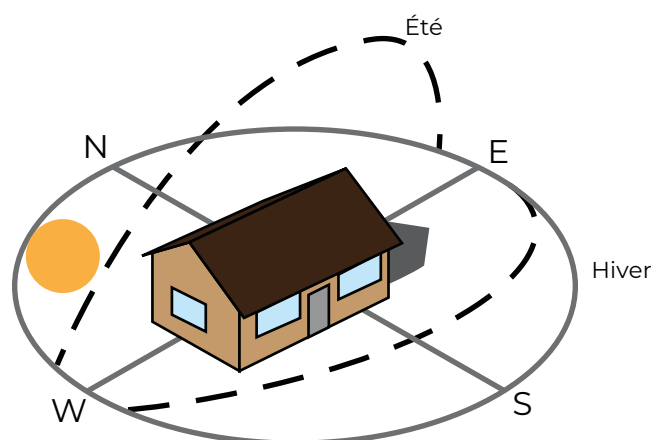

PORTES DE PATIO DALMEN

Découvrez la vaste sélection de portes-fenêtres de Dalmen

NOUS FABRIQUONS DE GRANDES PORTES PATIO - DE 12 'À 24'

VIVEZ À L'INTÉRIEUR AVEC DALMEN

Nous proposons une gamme complète d'options de portes-fenêtres uniques, y compris des portes-fenêtres à levage et coulissant, parfaites pour créer de belles entrées de patio sans sacrifier votre vue. Ces portes se glissent magnifiquement en place où et quand vous en avez besoin, créant un effet de mur de verre contemporain. Nous utilisons le verre Saint Gobain Planitherm® LUX dans tous nos produits, garantissant une efficacité énergétique optimale, même sur de grandes portes vitrées.

PORTES ÉLÉVATRICES ET COULISSANTES

PORTES COULISSANTES



PORTES DE DALMEN

Découvrez la vaste sélection de portes de Dalmen

DES PORTES

Nous sommes fiers de proposer une large sélection de portes pour tous les besoins, y compris des portes Dalmen sur mesure et des produits d'autres grands fabricants. Des designs contemporains époustouflants aux styles classiques associés à des fonctionnalités modernes et à la fiabilité, peu importe ce dont vous avez besoin dans une entrée, nous sommes là pour vous.

PORTES INTÉRIEURES ET EXTÉRIEURES

Lorsque vous choisissez des portes Dalmen, votre entreprise décide de faire un investissement à long terme dans la qualité. Nos produits dureront plus longtemps, rehausseront le look souhaité que vous souhaitez vendre et sont conçus pour toutes les conditions météorologiques. Une porte magnifiquement conçue n'est rien sans des mesures correctes et une installation spécialisée.

Novatech®



TECHNOLOGIE DE POINTE

Chez Dalmen Portes et Fenêtres, nous sommes toujours à la recherche de moyens d'améliorer nos produits et la manière dont nous les créons. Nous utilisons les dernières technologies pour fournir des produits exceptionnels sur lesquels vous pouvez compter pour les années à venir.

JOINT ET ZIPWELDING EN PVC SANS COUTURE

En utilisant la dernière technologie de soudage par zip, Dalmen est capable de créer des soudures étonnantes et sans couture sur tous nos cadres de fenêtres et de portes. Cela crée un aspect lisse et professionnel, éliminant les fibres et les matériaux frustrants laissés sur des fenêtres autrement étonnantes. Nos fenêtres soudées par zip sont 6 fois plus résistantes que les soudures standard, offrant une stabilité et une durabilité inégalées à nos cadres déjà impressionnants.

Nous sommes très fiers d'être le premier fabricant au Canada à offrir cette technologie d'inspiration italienne, offrant une finition parfaite pour les détails de menuiserie qui ne peuvent tout simplement pas être battus.





DES VUES QUI INSPIRENT